

REBLOC 110L_8

Standardelement

Einsatzbereich
Permanentes System

Aufstellung
Frei aufgestellt



Aufhaltestufe **H2** (erfüllt auch H1, N1, T3, T2 und T1)
Wirkungsbereich **W5** (erfüllt auch W6, W7 und W8)
Anprallheftigkeit **ASI B**

Produktmerkmale & Vorteile

- Leistungsstarker Schutz für Verkehrsteilnehmer
- Effektiver Blendschutz durch Bauhöhe von 110 cm
- Einfacher und rascher Aufbau

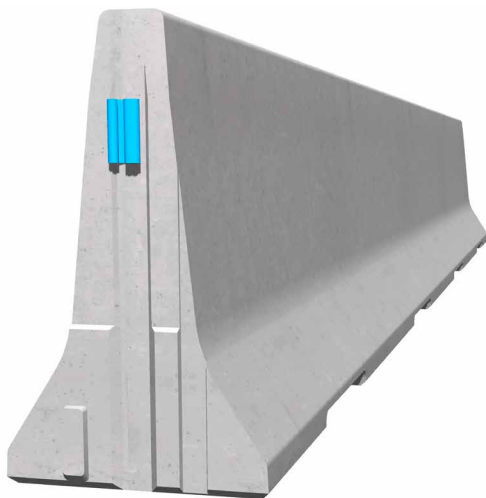

Permanente Fahrzeugrückhaltesysteme aus Beton dienen der dauerhaften Absicherung im Mittelstreifen und am Fahrbahnrand. Sie schützen zuverlässig vor Durchbrüchen in den Gegenverkehr sowie bewahren außer Kontrolle geratene Fahrzeuge vom Abkommen von der Fahrbahn. So sind Verkehrsteilnehmer und Personen sowie Objekte neben der Fahrbahn umfassend geschützt.

Wirtschaftlichkeit und Rentabilität steht bei der Entwicklung unserer Systeme stets an oberster Stelle. Darüber hinaus spricht die hohe Nutzungsdauer sowie eine geringe Umweltbelastung für unsere Produkte. Wie alle REBLOC[®] Produkte verfügt der REBLOC 110L_8 über die integrierte Kupplung, welche für eine hohe Durchbruchssicherheit und ein rasches Aneinanderfügen der einzelnen Elemente sorgt.

REBLOC 110L_8

Standardelement



geprüft gemäß EN1317-1/2

Technische Daten

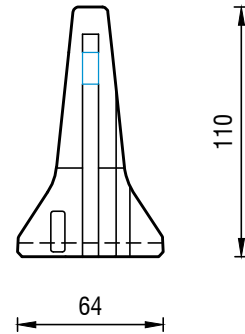
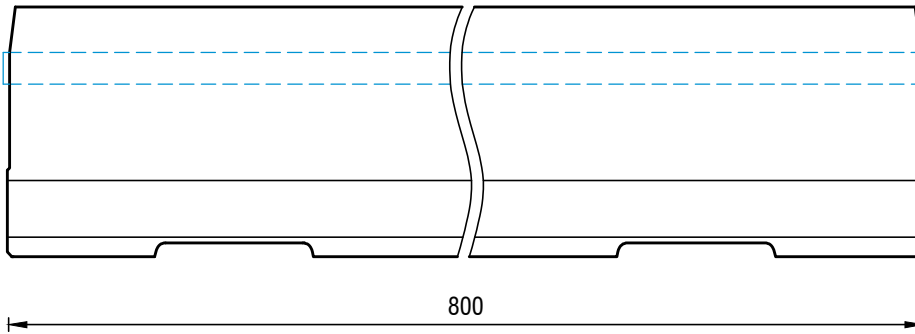

alle Dimensionen in cm

Aufhaltestufe	H2
Wirkungsbereich	W5
Anprallheftigkeit	ASI B
Aufstellung	frei aufgestellt auf Asphalt/Beton
Fahrzeugeindringung	VI4
Anfangs- und Endkonstruktion	erforderlich; REBLOC 110L_4.5T (4 x M24 Klebeanker)
Abmessungen L x B x H in cm	800 x 64 x 110 cm
Gewicht/Element	6.000 kg
Elemente/LKW (24 t)	4 Elemente
Mindestaufbaulänge	80 m (ohne Anfangs- und Endkonstruktion)
Kurvenradien	$r \geq 265$ m, kleinere Radien in Komb. mit REBLOC 110L_4 und REBLOC 110L_2)
Kupplung/freiliegende Stahlteile	voll integriert, feuerverzinkt
CE-Zertifizierung	✓

Systemelemente - kombinierbar

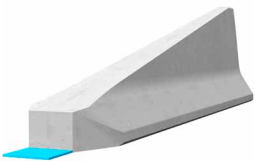

Anfangs-, Endelement
REBLOC 110L_4.5T
(Steigung 1:5)